



# Комплект открытых роллетных ворот RV100



СОДЕРЖАНИЕ

Общий вид .....	2
Конструкция .....	2
Устройство роллеты с внутривальным приводом .....	3
Меры безопасности .....	4
Подготовка к монтажу .....	5
Инструменты .....	6
Встроенный монтаж .....	7
Накладной монтаж .....	12

Тяжёлые рулонные ворота HomeGate предназначены для защиты проёмов от несанкционированного доступа и различных механических повреждений содержимого за проёмом.

Рулонные ворота представляют собой гибкое полотно, состоящее из стальных ламелей . При открытии полотно наматывается на вал, расположенный над проемом, внутри охраняемого помещения.

Полотно рулонных ворот во время работы движется вверх/вниз по направляющим, установленным по краям проема . Поднятие и опускание ворот осуществляется при помощи внутривального электродвигателя .

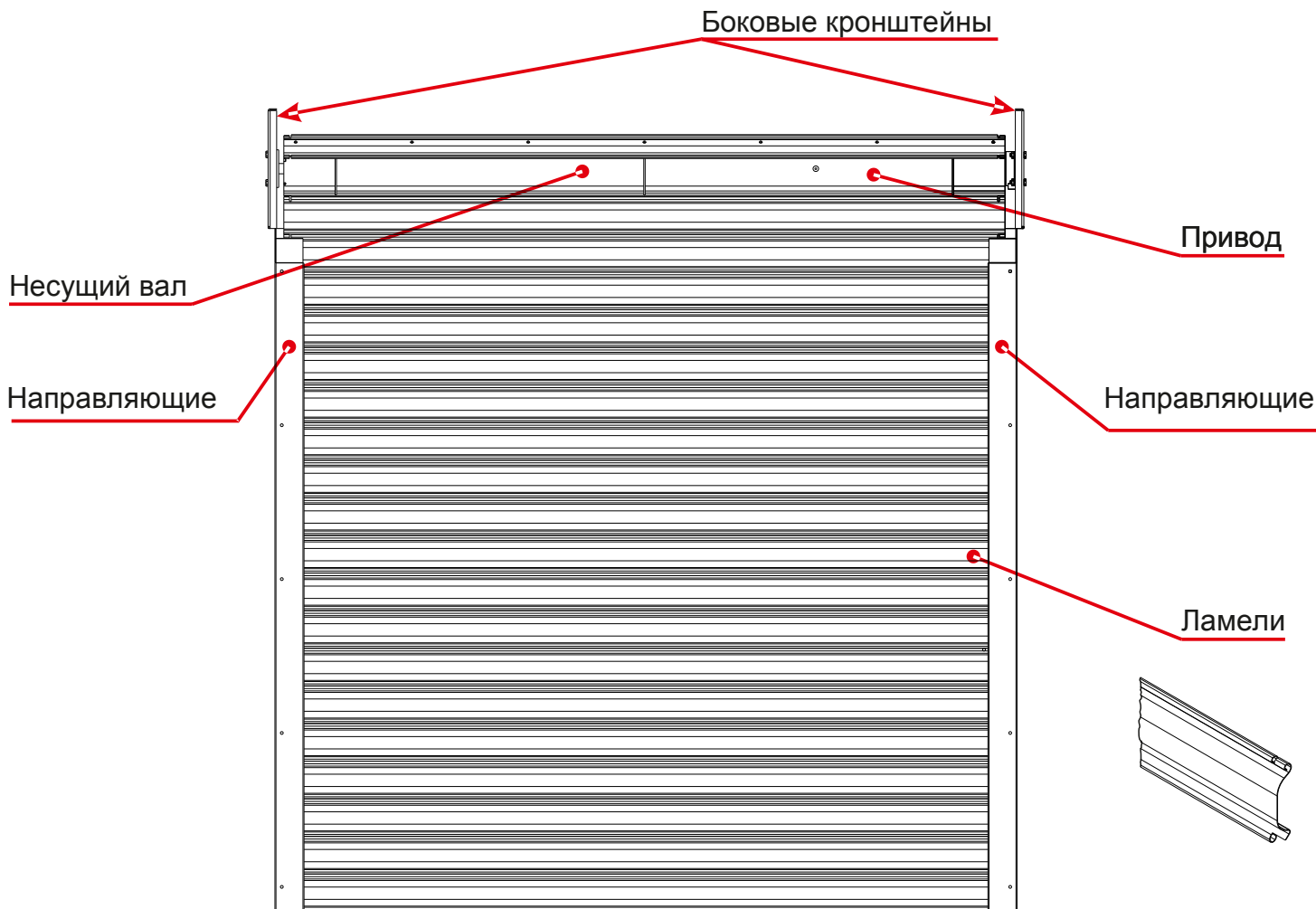

Стальная ламель

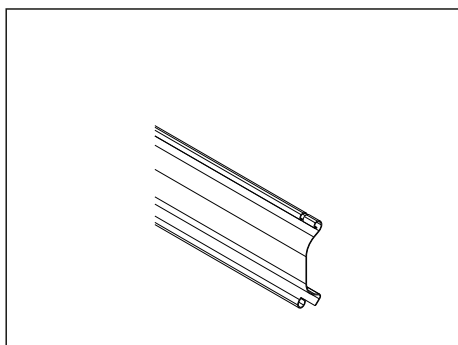

Направляющие

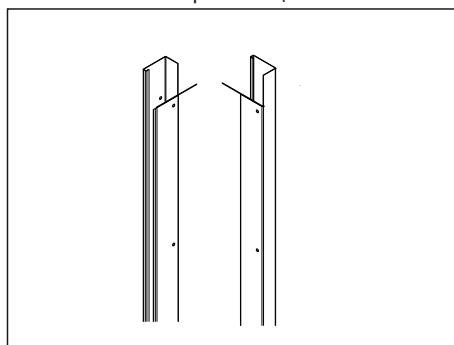

Вал роллеты в сборе

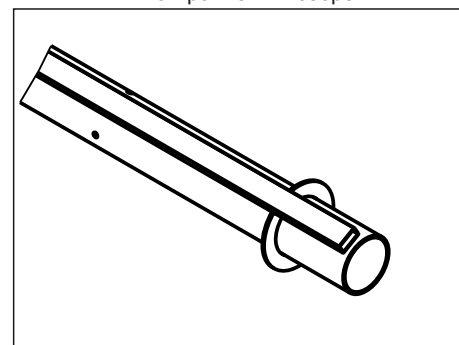

Привод

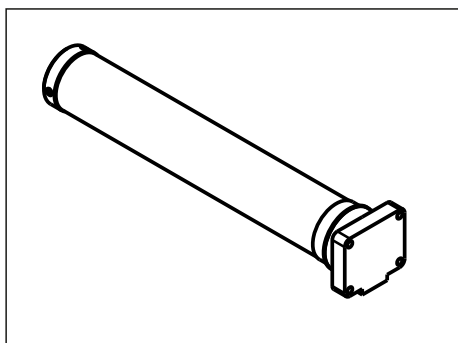

Кронштейн Суппорта

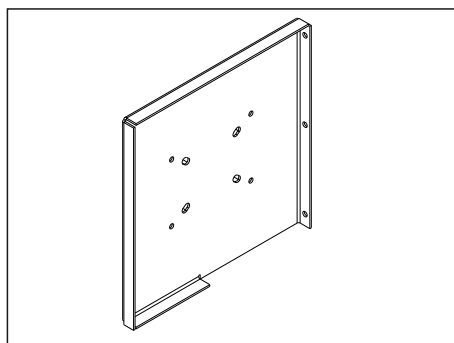

Суппорт вала

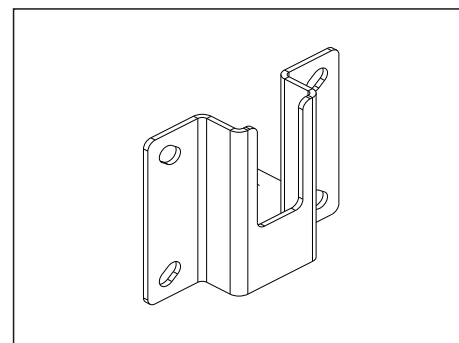

Кронштейн привода

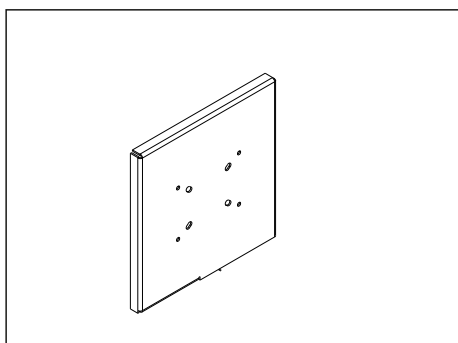

4 винта М8х20 потай с внутренним шестигранником (либо 4 винта М8х10 в потай с внутренним шестигранником для вала, длиной до 3х метров)



7 саморезов со сверлом

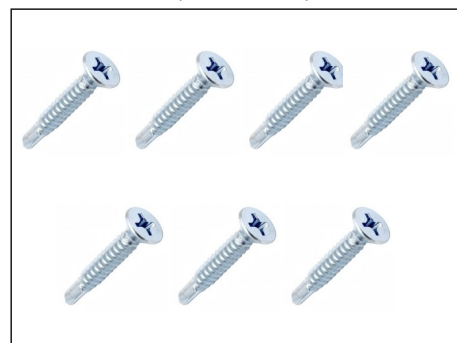

Болты крепления привода к кронштейну

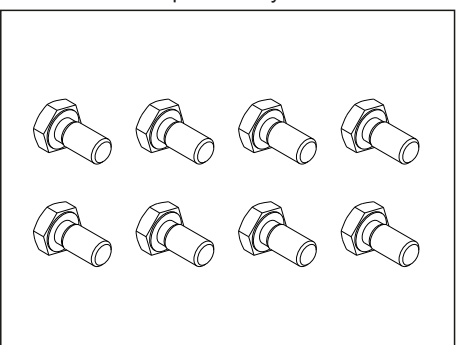

Гайки крепления привода к кронштейну

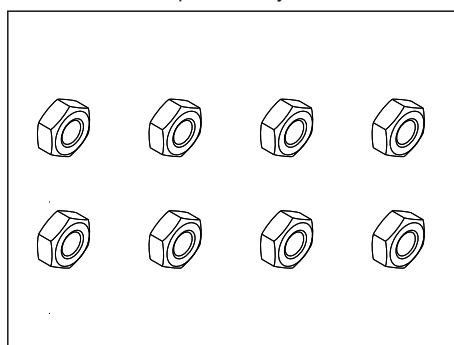

Адаптер вала и суппорт двигателя (для вала менее 3х метров)

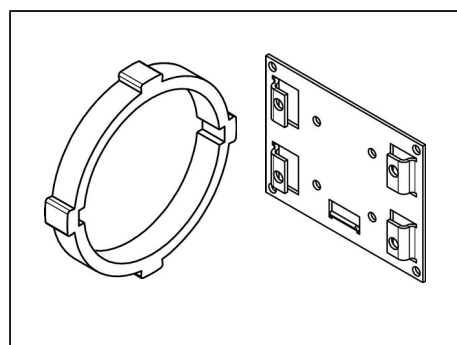

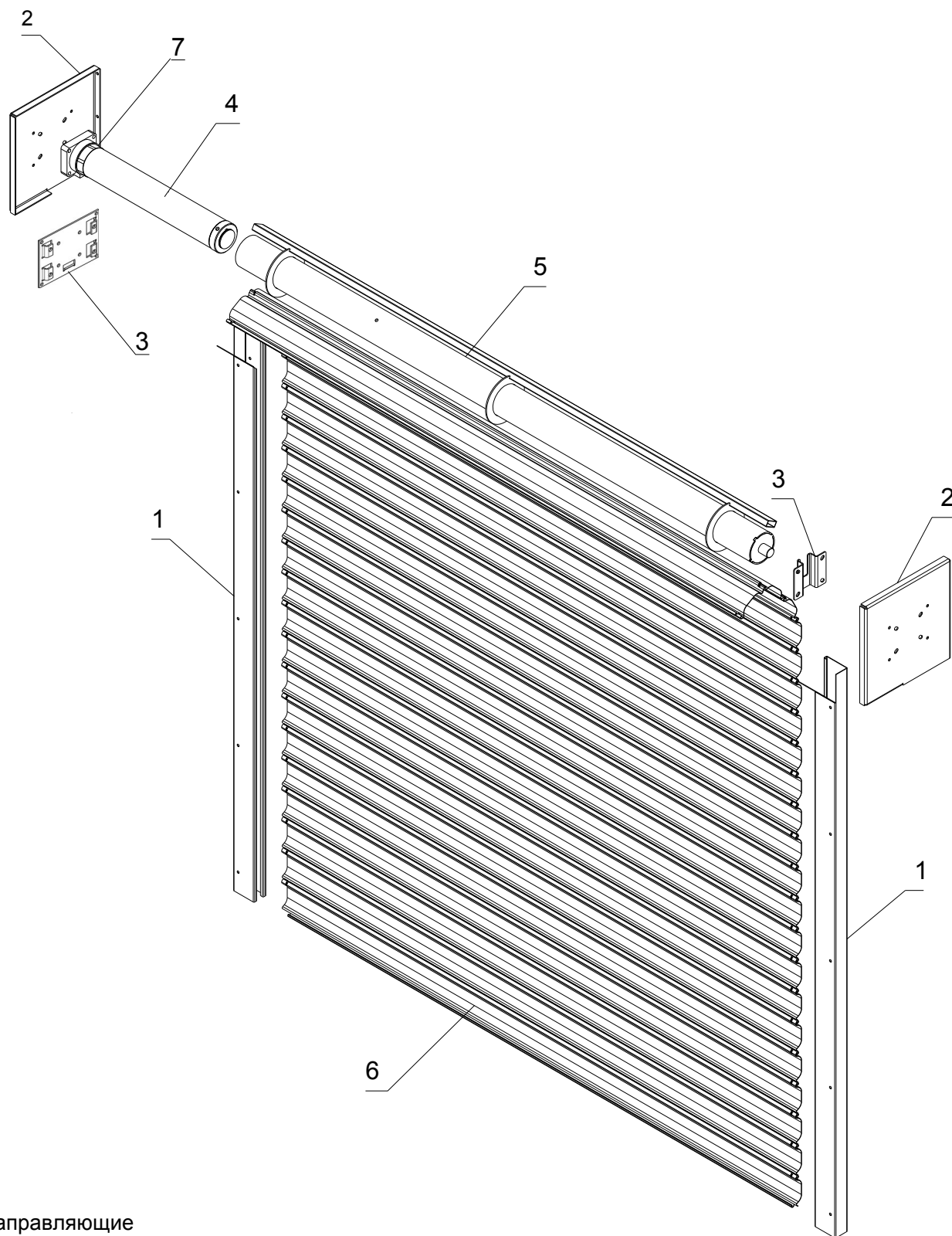

- 1 - Направляющие
- 2 - Монтажные пластины
- 3 - Суппорт
- 4 - Привод
- 5 - Вал
- 6 - Комплект ламелей для сборки полотна
- 7 - Адаптер вала (для вала менее 3х метров)

### **Общие требования**

Работы по монтажу рулонных ворот выполняются квалифицированным персоналом, прошедшим обучение и инструктаж по технике безопасности, знающим конструкцию и технологический процесс монтажа рулонных ворот.

Монтажные работы проводятся в спецодежде и защитной каске.

При сверлении материалов необходимо пользоваться защитными очками во избежание попадания пыли и стружки в глаза.

Для защиты органов дыхания от строительной пыли следует применять респиратор.

Инструменты для монтажных работ, должны соответствовать следующим требованиям:

- Иметь гладкие поверхности без выбоин, сколов, сколов и трещин.
- Рукоятки инструмента должны быть прочно закреплены.
- Рабочие поверхности инструментов также не должны иметь трещин, сколов и выбоин.
- Гаечные ключи должны соответствовать размерам гаек и головок болтов; губки ключей должны быть параллельны, не разработаны и не закатаны.

Для переноски рабочего инструмента необходимо применять специальную сумку или ящик.

При работе для укладки инструмента нужно использовать специальные пояса. Класть инструменты в карманы рабочей одежды запрещается.

### **Меры безопасности при работе на высоте**

К высотным работам относятся действия, выполняемые на расстоянии менее 2 м от не огражденных перепадов по высоте 1,3 и более метров. Состояние здоровья лиц, допускаемых к высотным работам, должно отвечать медицинским

требованиям, установленным для работников, занятых на данных работах.

При работах на высоте следует пользоваться предохранительным монтажным поясом. В случае, когда нет возможности закрепления предохранительного пояса за элементы строительной конструкции, следует пользоваться страховочным канатом, предварительно заведенным за элементы строительной конструкции. Выполнение работ в данном случае производится двумя монтажниками. Применение предохранительных поясов со стропами из металлической цепи при работе на конструкциях, под которыми расположены находящиеся под напряжением токо-ведущие части - ЗАПРЕЩЕНО.

Приспособления и инструменты должны быть закреплены во избежание их падения при работе на конструкциях, под которыми расположены находящиеся под напряжением токо-ведущие части.

Поднятие полотна рулонных ворот осуществляется при помощи крана или погрузчика.

Подача наверх элементов рулонных ворот, инструмента и монтажных приспособлений должна осуществляться следующим образом: стоящий внизу работник должен удерживать канат для предотвращения раскачивания груза и приближения к токо-ведущим частям.

### **Меры безопасности при работе с использованием лестниц и стремянок**

Приставные лестницы и стремянки должны быть снабжены устройством, предотвращающим возможность сдвига и опрокидывания при работе. Нижние концы приставных лестниц и стремянок должны иметь оковки с острыми наконечниками для установки на грунте, а при использовании лестниц на гладких поверхностях (металле, плитке, бетоне), на них надеваются башмаки из резины или другого не скользящего материала.

Запрещается:

- работать с приставной лестницы, стоя на ступеньке, находящейся на расстоянии менее 1 м от верхнего конца;
- работать с механизированным инструментом с приставных лестниц;
- работать с двух верхних ступенек стремянок, не имеющих перил или упоров;
- находиться на ступеньках приставной лестницы или стремянки более чем одному человеку;
- стоять под лестницей, на которой производится работа;
- класть инструмент на ступени лестниц и стремянок;
- находиться под лестницей, с которой производятся работы;
- подбрасывать какие-либо предметы для подачи работающему наверху (подача должна осуществляться при помощи прочной веревки).

### Меры безопасности при работе с электроинструментом

К работе с электроинструментом допускается квалифицированный персонал, прошедший специальное обучение, инструктаж на рабочем месте по электробезопасности.

При проведении монтажных работ следует пользоваться электроинструментом, работающим при напряжении не выше 380/220 В.

Выбор класса электроинструмента производится в зависимости от категории помещения по степени опасности поражения электротоком.

Металлический корпус электроинструмента, работающего при напряжении выше 42 В переменного тока и выше 110 В постоянного тока в помещениях с повышенной опасностью, особо опасных и в наружных установках, должен быть заземлен. Вилка подключения должна быть с заземляющим контактом. Подключение инструмента необходимо осуществлять к электросети, имеющей заземление. Используемые удлинители должны иметь вилку и розетку с заземляющими контактами. При работе с таким инструментом следует пользоваться защитными средствами (резиновые перчатки, галоши). Защитные средства должны быть испытаны в установленном законодательством порядке.

Перед началом работы следует производить:

- крепления деталей;
- проверку внешним осмотром исправности кабеля (шнура), его защитной трубки и штепсельной вилки; целостности изоляционных деталей корпуса, рукоятки и крышек щеткодержателей; наличия защитных кожухов и их исправности;
- проверку исправности цепи заземления (между корпусом и заземляющим контактом штепсельной вилки);
- проверку четкости работы выключателя;
- проверку работы электроинструмента на холостом ходу.

При работе применять только исправный инструмент, проверенный и опломбированный.

При производстве работ не допускать переломов, перегибов электропровода, а также прокладки его в местах складирования конструкций, материалов, движения транспорта.

При работе в дождливую погоду (при снегопаде) места прокладки кабеля и места производства работ электроинструментом должны быть оборудованы навесами.

При работе с электроинструментом **ЗАПРЕЩАЕТСЯ**:

- держать инструмент за провод;
- удалять стружку или опилки с режущего инструмента, а также производить замену режущего инструмента до его полной остановки.

Крепление сменного рабочего инструмента производить предназначенным для этого инструментом;

- включать электроинструмент в сеть с характеристиками, не соответствующими указанным в техническом паспорте;
- переносить электроинструмент с одного рабочего места на другое при включенном электродвигателе;
- оставлять без надзора подключенный к электросети электроинструмент, а также инструмент с работающими электродвигателями;
- оставлять без присмотра электрифицированный инструмент во избежание пользования им посторонними лицами.

Меры безопасности при проведении электромонтажных работ

Электромонтажные работы выполнять в соответствии с правилами устройства электроустановок (ПУЭ) с соблюдением требований техники безопасности при эксплуатации электроустановок потребителей (ПТБ при эксплуатации электроустановок потребителей).

### Подготовка проема для монтажа

Качественная подготовка обрамления проема под установку обеспечит проведение монтажа с наименьшими затратами. Важно на начальной стадии точно произвести замер проема с указанием материала стен и их толщины. Подготовленные проемы должны отвечать следующим требованиям:





















- проемы должны иметь прямоугольную или другую форму, согласованную заказчиком и исполнителем;
- поверхность плоскостей обрамления должна быть ровной и гладкой, без наплывов штукатурного раствора и трещин;
- отклонения рабочих поверхностей от вертикали и горизонтали не должны превышать 1,5 мм на метр, но не более 5 мм, разность диагоналей — не более 5 мм.

Если заказчиком подготовлены проемы с отклонениями от изложенных требований, заказчик обязан устранить отклонения или заключить дополнительное соглашение на выполнение этих работ субподрядчиком.

### Требования к монтажу

При монтаже направляющих шин, консоли должны быть выставлены по уровню в вертикальных плоскостях, вал в горизонтальной плоскости.

- Конструкция должна быть расположена симметрично относительно проема.
- Консоли и направляющие шины должны прилегать к обрамлению проема по всей длине.
- Разность длин диагоналей, замеренная по крайним точкам направляющих шин, не должна быть более 2 мм.
- Рулонные ворота должны быть надежно закреплены и тем самым не представлять потенциальной опасности для жизни и здоровья людей.
- Крепежные элементы должны быть правильно и равномерно затянуты во избежание перекоса изделия.
- Выбор крепежного элемента осуществляется с учетом распределения нагрузок, прочности примыкающих строительных элементов (кирпичная кладка, бетон, газосиликатные блоки и т.п.).

1. Очки защитные 	2. Каска строительная 2 шт. 	3. Электродрель с перфоратором 	4. Шуруповерт аккумуляторный 	5. Электроробзик 	16. Кусачки боковые средние 	17. Набор напильников 
6. Стандартный набор сверл по металлу 	7. Рулетка 10 м 	8. Клепальный инструмент 	9. Строительный уровень 1,5 м 	10. Штангенциркуль 	21. Герметик или силикон (белый и коричневый) 	22. Прибор-тестер 
11. Молоток 	12. Набор ударных инструментов (зубило, кернер) 2 шт. 	13. Ножовка по металлу 	14. Ножницы по металлу 	15. Пассатижи 	21. Шлифовальная машинка 	22. Сварочный аппарат 
23. Электроудлинитель не менее 30 м 	24. Отвертка эл. индикаторная 	24. Бур по бетону ∅ 8 мм L=200-260 мм ∅ 16 мм L=550 мм ∅ 18 мм L=950 мм ∅ 20 мм L=550 мм 				

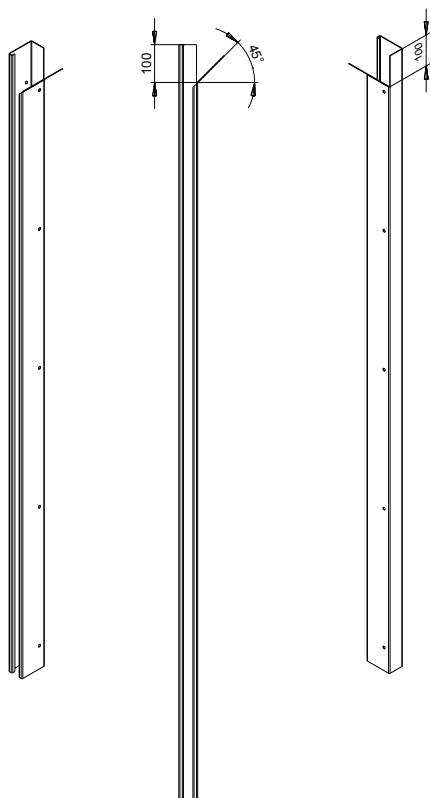

Перед установкой направляющих на стену, их необходимо заранее подготовить.

Для этого нужно:

1. Сделать прорезь на передней грани в верхней части направляющей на высоту 100мм и отогнуть её наружу под углом 45°

2. Просверлить сквозные отверстия согласно рисунку, диаметром 6мм и рассверлить внешние отверстия необходимым диаметром для доступа к нижним отверстиям крепёжного инструмента.

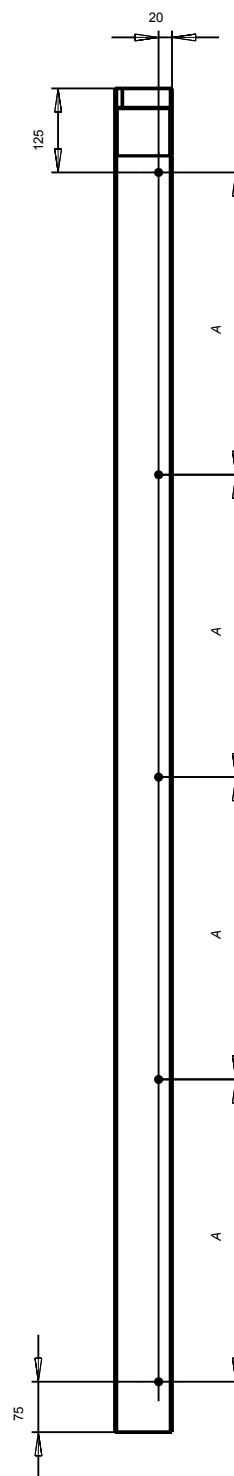

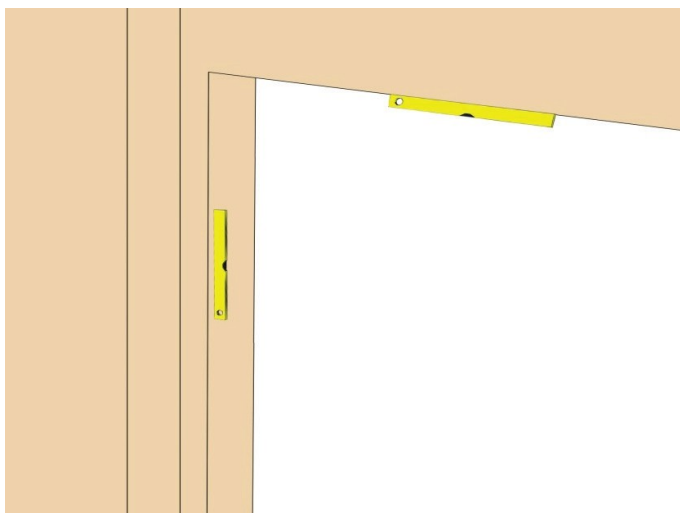

Проверьте качество обрамления проёма с помощью строительного уровня длиной 1,5 м.

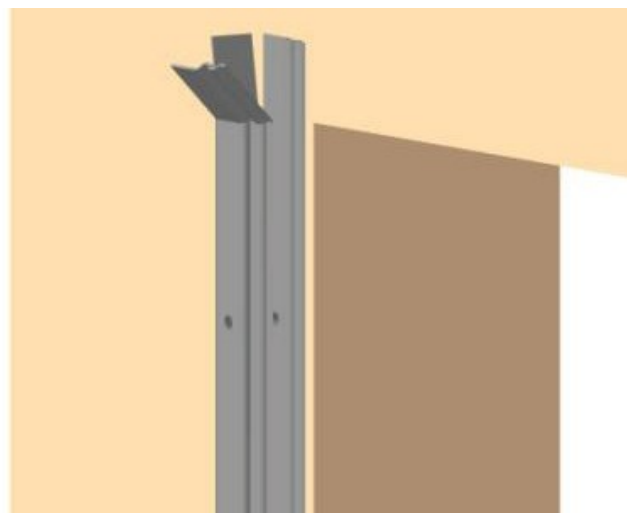

Отметьте карандашом отверстия на стене для крепления направляющего профиля. Снимите направляющий профиль и просверлите монтажные отверстия под установку в зависимости от используемых крепежных элементов. В качестве шаблона для разметки используйте направляющий профиль.

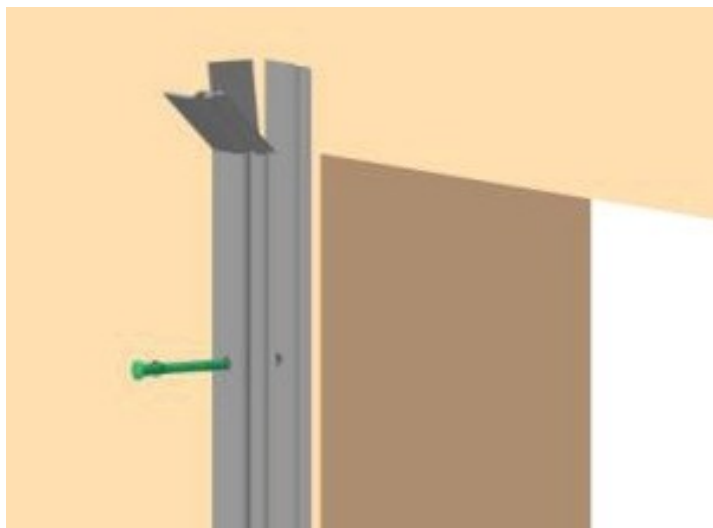

Закрепите направляющий профиль.

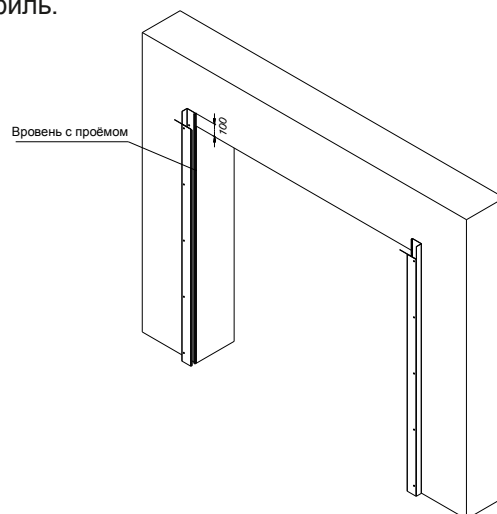

Установите второй направляющий профиль с противоположной стороны аналогично первому.

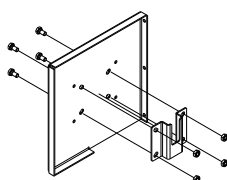

Установите суппорт на консольный кронштейн с помощью крепежных элементов. Суппорт необходимо устанавливать на кронштейн с противоположной стороны от места установки электродвигателя (если привод устанавливается слева, то берем правый кронштейн).

Установите второй направляющий профиль с противоположной стороны аналогично первому. Приложите собранный консольный кронштейн с суппортом к стене согласно монтажной схеме. Выставьте вертикальность с помощью строительного уровня

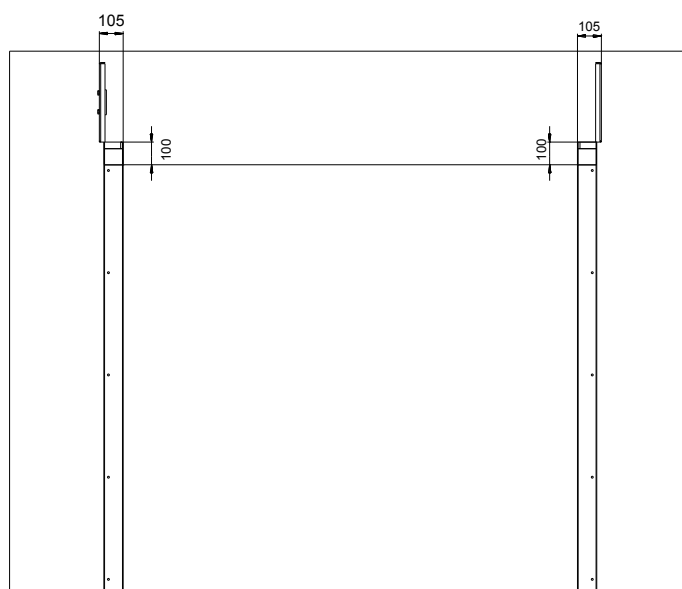

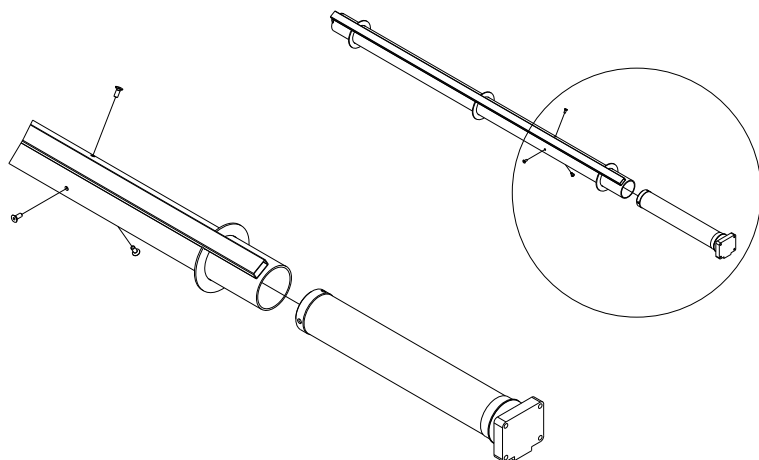

Для вала более 3х метров длиной: вставьте привод в роллетный вал совместив отверстия в конце привода и отверстия в трубе. Закрепите привод в трубе тремя винтами M8x20 потай с внутренним шестигранником

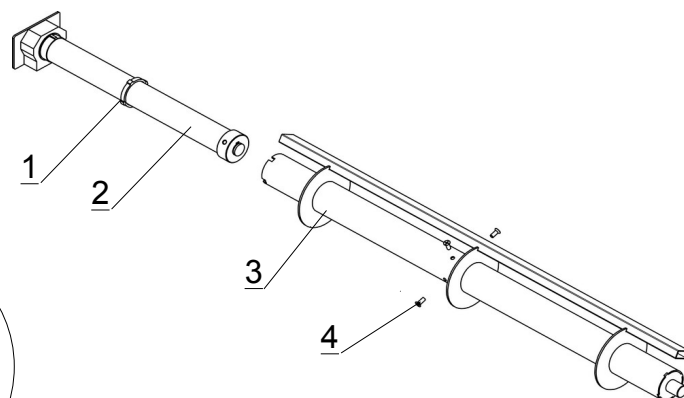

Для вала до 3х метров длиной:  
 1. наденьте адаптер вала (1) на двигатель (2) до упора, совместив пазы с выступами пластиковой шайбы на двигателе  
 2. вставьте двигатель (2) в роллетный вал (3) совместив отверстия в конце привода и отверстия в трубе.  
 3. закрепите привод в трубе 4мя винтами (4) M8x10 потай с внутренним шестигранником

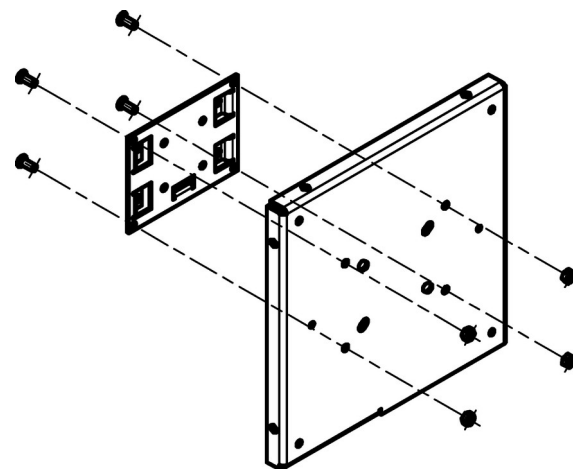

Для вала до 3х метров длиной: закрепите суппорт двигателя к кронштейну со стороны установки электродвигателя.

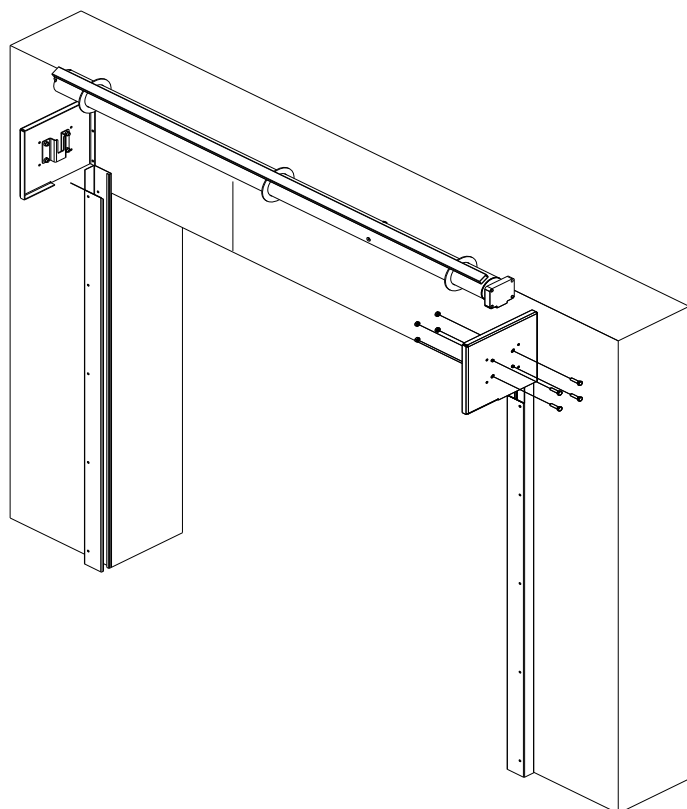

Вставьте роллетную трубу дальним от привода концом в суппорт и зафиксируйте привод крепёжными элементами к кронштейну.

Вставьте ламели в паз и зафиксируйте замком.



Фиксация замка ламели.

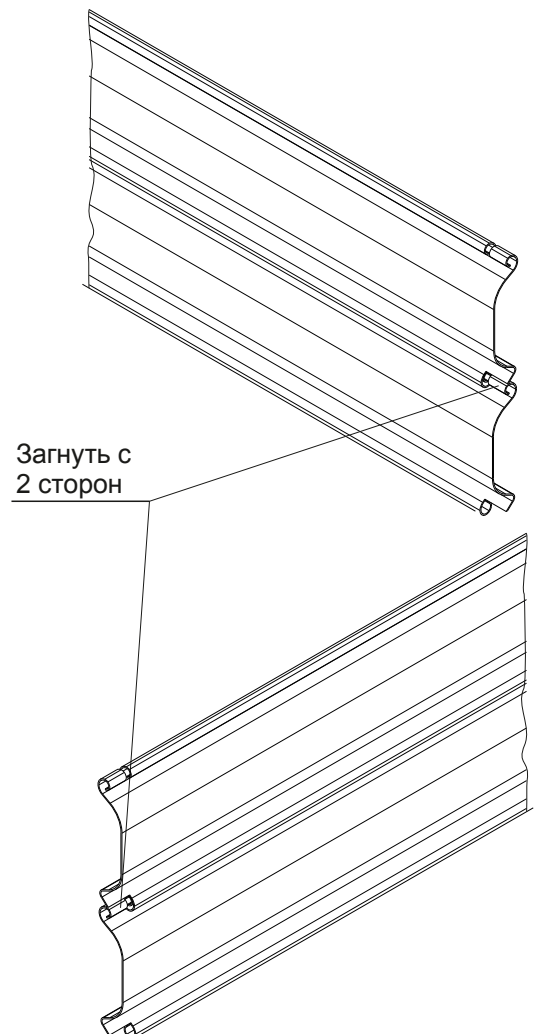
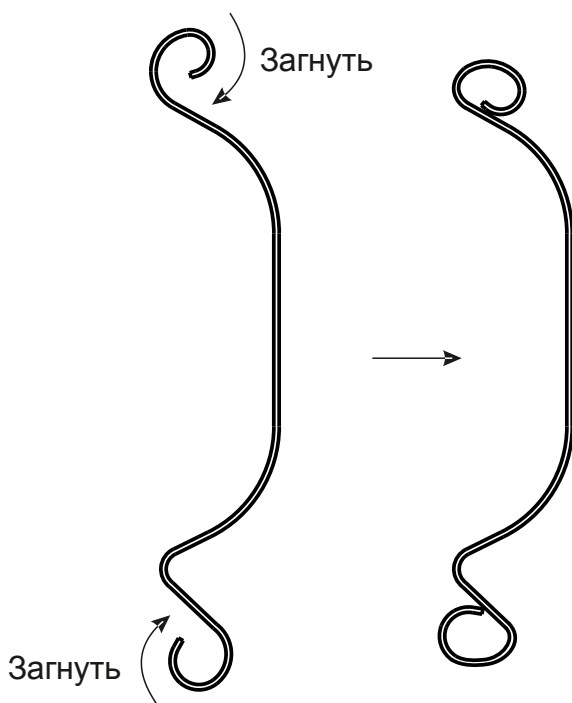

Вставьте полотно рулонных ворот в направляющий профиль.  
Положите крайнюю ламель полотна на навальную планку и закрепите её саморезами из комплекта.

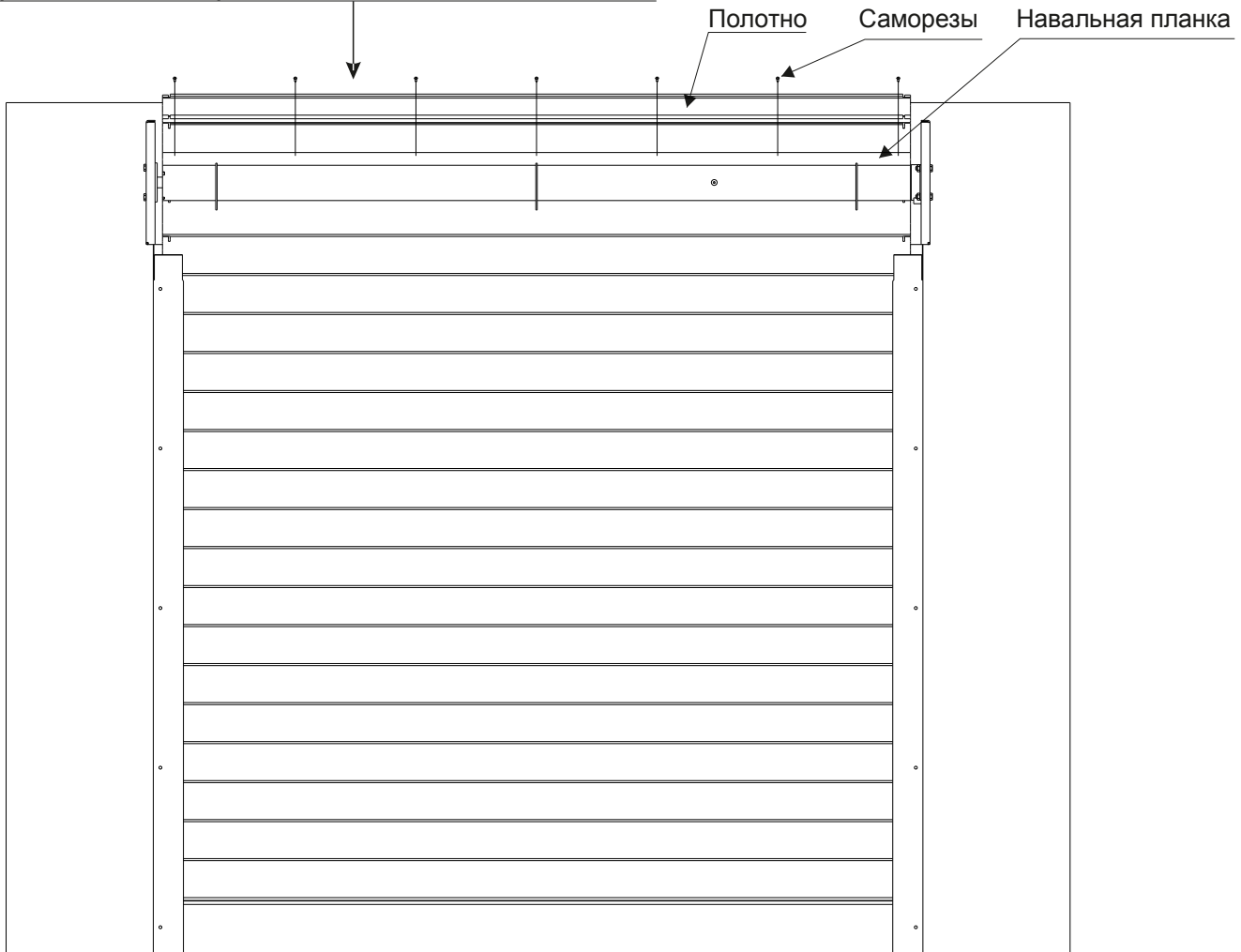

Проверьте правильность и надежность установки конструкции.

Поднимите и опустите несколько раз полотно рулонных ворот.

Убедитесь в отсутствии посторонних звуков и в надежности крепления всех элементов.

Перед тем как закрепить полотно на валу ворот, необходимо подключить привод и подать команду «Вниз», до отключения привода датчиком нижнего положения.

Эти действия сократят время последующей регулировки крайних положений ворот.

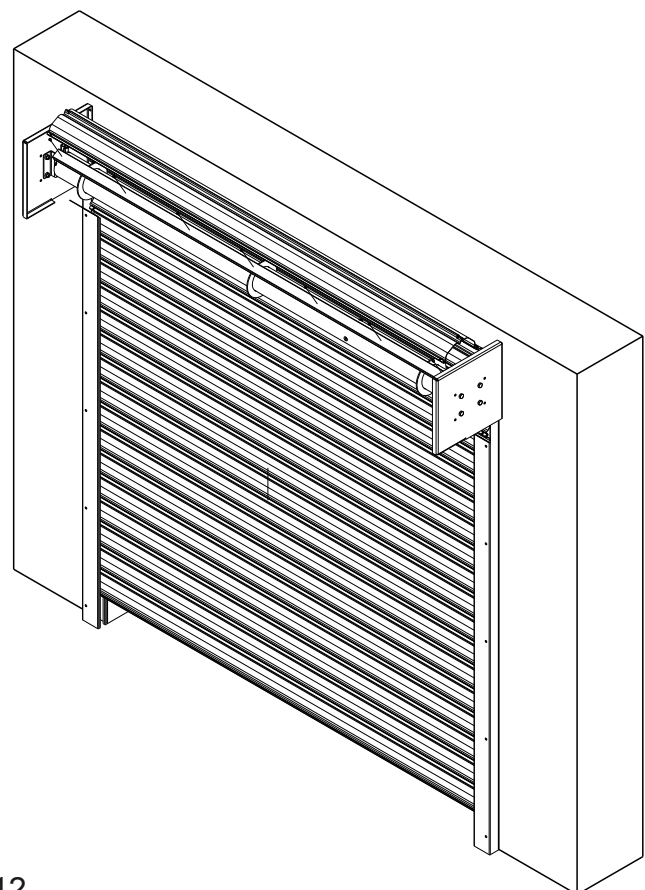

## Описание блока управления роллетной системы СК2-GZ-M V1.1 для приводов 220в

Блок управления **СК2-GZ-M V1.1** предназначен для управления приводами 92L-330N на 220в или им подобными.

На блоке управления есть возможность менять направление движения привода при установке привода с нестандартной стороны.

На корпусе блока управления расположены кнопки подачи команд в ручном режиме.

Для подключения блока к роллетам, достаточно соединить кабель из комплекта с штекерными колодками на блоке управления и кабеле от роллет. Подключить сетевую вилку в розетку 220в переменного тока и можно приступать к настройке и эксплуатации привода

Кнопки ручного управления  
Поднять, стоп, опустить.

Индикатор питания

Штекер блока управления

Штекер привода роллет

Для добавления пультов необходимо нажать кнопку добавления пультов в углублении корпуса с правой стороны на 2 секунды, индикатор начнёт мигать, далее нажать кнопку пульта.



Для смены направления, необходимо в углублении корпуса с левой стороны переключить переключатель в противоположную сторону

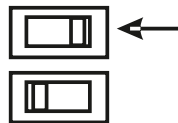

Привод роллетных ворот

Сетевая вилка

Кнопка добавления пультов

Кнопка смены направления

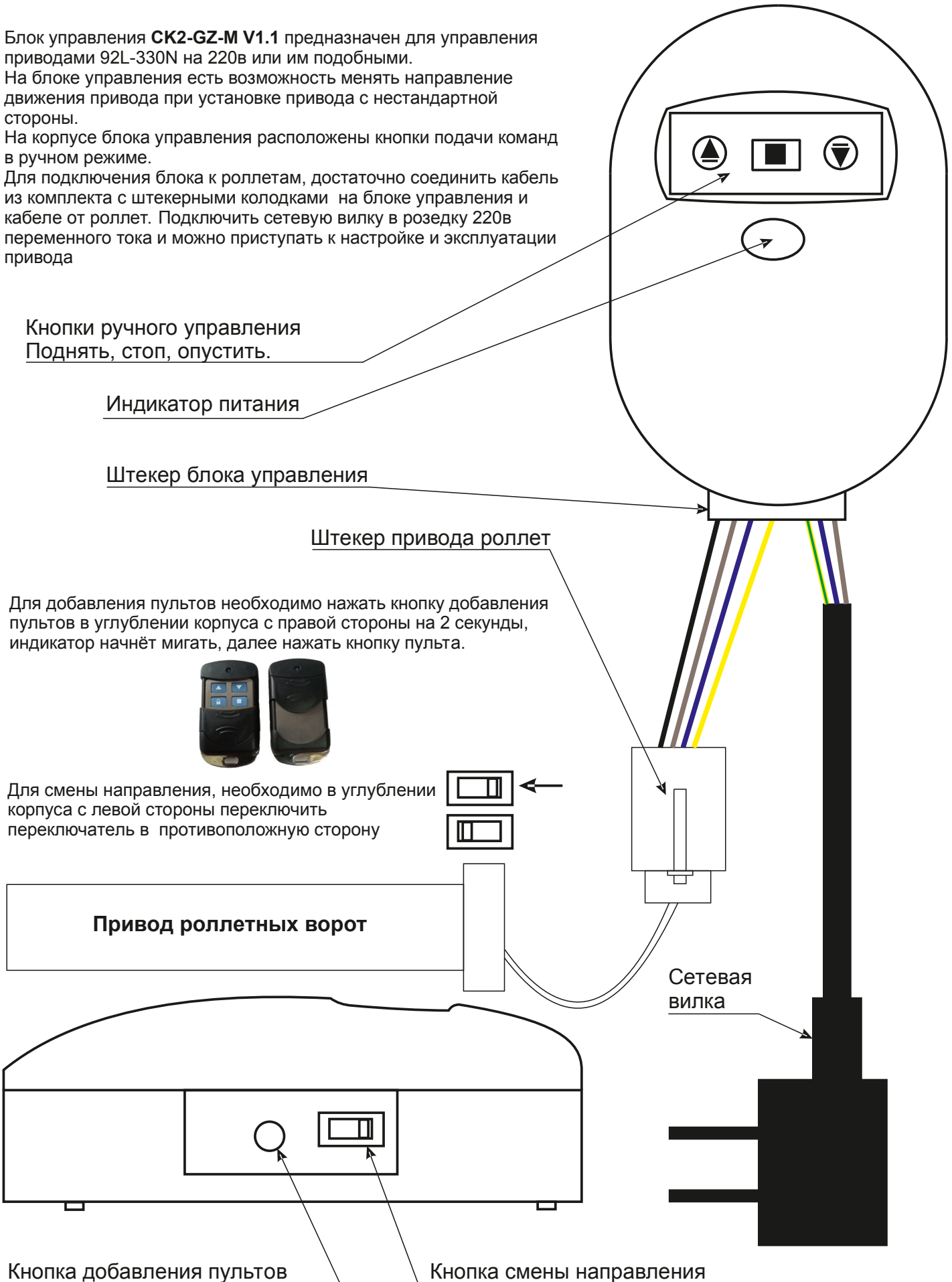

## Настройка ограничителя верхнего положения

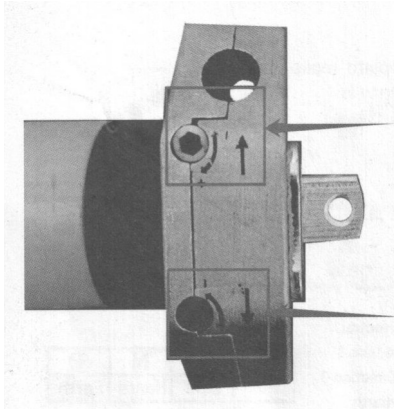

Если изголовье привода находится слева от двери или окна и необходимо увеличить расстояние подъёма, используется регулировочный инструмент, чтобы повернуть красный регулятор концевой положения в направлении «+» или «-»

Если изголовье привода находится справа от двери или окна и необходимо увеличить расстояние подъёма, используется регулировочный инструмент, чтобы повернуть белый регулятор концевой положения в направлении «+» или «-»

## Настройка ограничителя нижнего положения

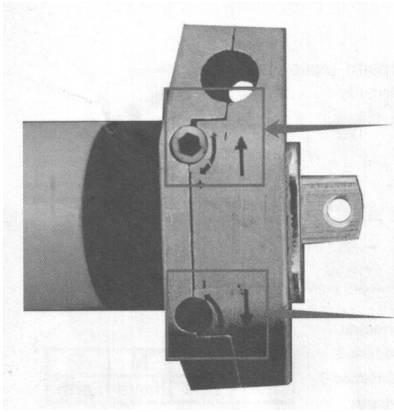

Если изголовье привода находится слева от двери или окна и необходимо увеличить расстояние опускания, используется регулировочный инструмент, чтобы повернуть белый регулятор концевой положения в направлении «+» или «-»

Если изголовье привода находится справа от двери или окна и необходимо увеличить расстояние опускания, используется регулировочный инструмент, чтобы повернуть красный регулятор концевой положения в направлении «+» или «-»

## Возможные проблемы и решения

Проблема	Причины	Решение
1. Нажатие кнопки контроллера вниз, а привод движется вверх.	1. Неправильное линейное подключение	1. Поменяйте коричневый и чёрный провод на контроллере, идущий из изголовья привода.
2. При включенном питании, привод вращается только в одном направлении.	2. Концевой выключатель другого направления выключен.	2. Отрегулируйте регулятор данного направления привода.
3. При включенном питании, привод отказывается работать или запускается медленно.	3. а). Слишком низкое напряжение. б). Ошибки в подключении линии. в). Перегрузка. г). Ошибки установки.	3. а) Отрегулируйте напряжение до номинального. б) Проверьте провода и исправьте их. в) Установите нагрузку, соответствующую номинальному крутящему моменту. г.) Переустановить двигатель.
4. Внезапная остановка работающего двигателя.	4. Превышено номинальное время работы(4 мин.).	4. Примерно через 20 минут работа возобновится автоматически, когда двигатель остынет.
5. Двигатель прекратил работу и длина пути не может быть увеличена.	5. Интервал был отрегулирован до максимума.	5. Снимите двигатель и поверните привод вручную в обратном направлении на несколько оборотов (в зависимости от практической необходимости). Затем установите привод в трубу и отрегулируйте крайние положения.
6. Неожиданный шум, возникающий при движении привода.	6. Слишком длинная труба роллет, что приводит к контакту между рольставнями и кронштейном в обоих случаях.	6. Если ролик гибкий, пользователи могут отрезать небольшую часть трубы пилой, чтобы ослабить трение между кронштейном и рольставнями.